

Comando a parete
Wall control
230 Vac / 50 Hz

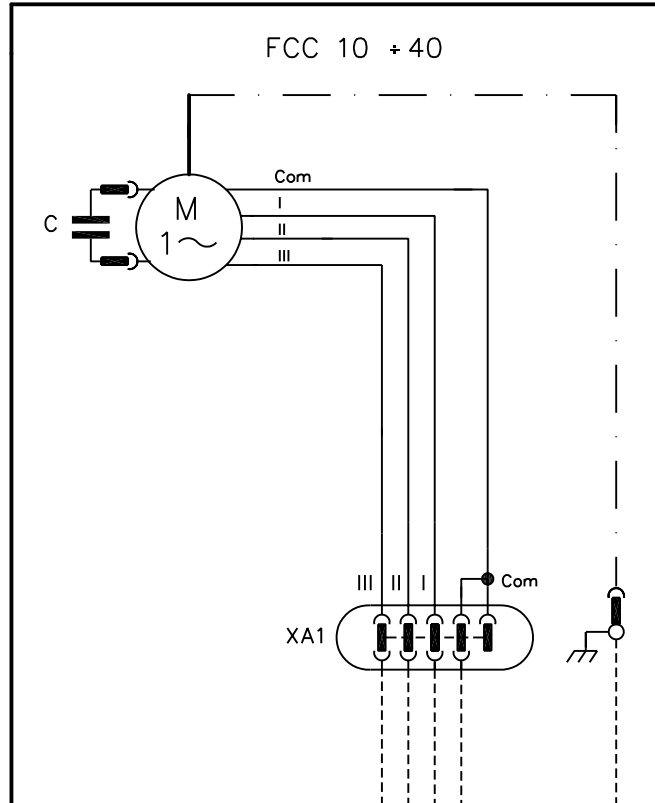

Sezione dei fili = 1.5 mmq
Cross section area = 1.5 mmq

III

II

I

Com

PE

LEGENDA

PE = CONDUTTORE DI PROTEZIONE (giallo/verde) - PROTECTIVE CONDUCTOR (yellow/green) - LEITER SCHUTZ (gelb/grun) - CONDUCTEUR DE PROTECTION (jaune/vert)

M = MOTORE VENTILATORE - FAN MOTOR - VENTILATORMOTOR - MOTEUR VENTILATEUR

Com = COMUNE (bianco) - COMMON (white)

I = VELOCITA' MINIMA (rosso) - MIN SPEED (red)

II = VELOCITA' MEDIA (blu) - MED SPEED (blue)

III = VELOCITA' MASSIMA (nero) - MAX SPEED (black)

XA1 = MORSETTIERA - TERMINAL BOARD - KLEMMLEISTE - BORNE DE JONCTION

Emissione disegno		14/12/06
Indice Modif.		Data
Descrizione : FCC 10 + 40		
N° disegno : B-74B		Codice art. :
Redatto : Canevese Massimiliano		Approvato : Ing. Pasini Marco
Note :		
Rif. normativi: EN 60335-1		